

Filter Technology

SimPact 4T-R
Totalabscheider

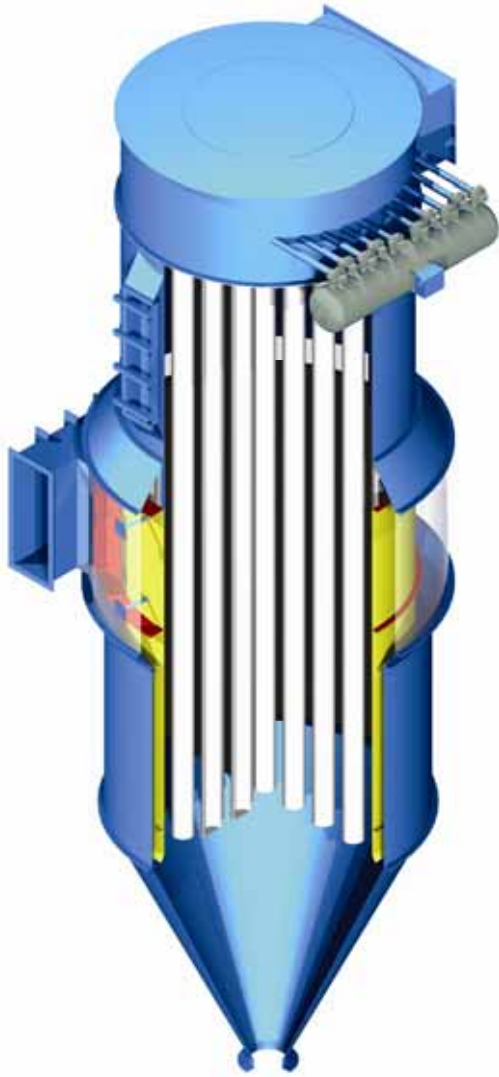

SimPact 4T-R

Mit integriertem Vorabscheider

Das SimPact 4T-R Filter mit Eintritt Typ 12 - als TOTALABSCHIEDER - im zylindrischen Design und mit automatischer Druckpulsreinigung der Filterschläuche während des Betriebes.

In dem Filter erfolgt eine 2-stufige Abscheidung; als erste Stufe durch einen integrierten, dynamischen Vorabscheider und als zweite Stufe durch das Puls-Jet Schlauchfilter. Diese einzigartige Kombination bewirkt, dass sich das 4T-R Filter mit dem Eintritt Typ 12 besonders für diejenigen Applikationen eignet, wo eine Abscheidung großer Produktmengen erforderlich ist.

Nachdem die Hauptproduktmenge durch den dynamischen Vorabscheider abgeschieden worden ist, erfolgt die Abscheidung der Reststaubmenge als Mitstromfiltrierung, die eine effektive Filtrierung von submikronen Staubtypen ermöglicht.

Das SimPact 4T-R Filter hat als Standard eine hohe Druckstoßfestigkeit und ist für den Einsatz im Bereich explosionsgefährlicher Stäube mit Explosionsschutzschrüstung, oder als Alternative mit Suppressionsausrüstung, erhältlich. Die hohe Druckstoßfestigkeit gewährleistet die Aufstellung im Gebäude mit Explosionsdruckentlastung nach der neuesten europäischen Norm EN 14491.

- Effektive Puls-Jet Reinigung
- Integrierter dynamischer Vorabscheider
- Flexibles Modulsystem
- Druckstoßfestigkeit bis auf 2,5 Bar
- Gem. der ATEX-Richtlinie hergestellt
- Aufstellung im Gebäude mit Explosionsdruckentlastung nach EN 14491
- Für explosionsgefährliche Stäube ausgelegt
- Std.ausführung zum Einbau in Zone 22
- Für große Staubmengen
- Für feinen bzw. abrasiven Staub
- Kompaktes Design
- Kontinuierlicher Betrieb
- Optimale Kundenanpassung

2-stufiger Abscheider (Patent angemeldet)

Das SimPact 4T-R Filter in Bauform 12 hat einen tangentialen Filtereintritt mit integriertem dynamischem Vorabscheider.

Die im Eintritt eingebauten Druckpulsverteiler und Rotationsdämpfer sichern ruhige Strömungsverhältnisse um die Filterschläuche herum, wodurch sich das Filter für abrasive Produkte besonders eignet.

Durch die Mitstromfiltrierung der Hauptmenge ergibt sich ein minimaler Druckverlust und hohe Filterleistung.

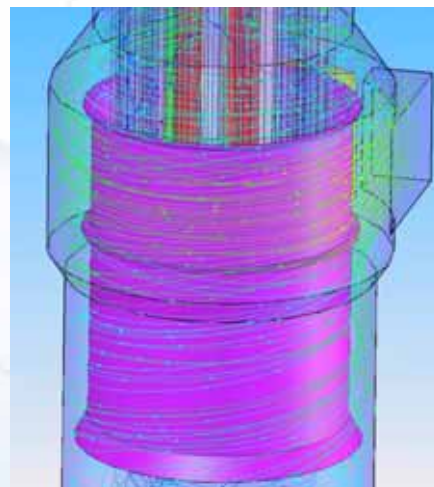

Flow-Simulation

Integrierter dynamischer Vorabscheider und Schutz gegen Abnutzung der Filterschläuche

Die Lösung bei großen Produktmengen

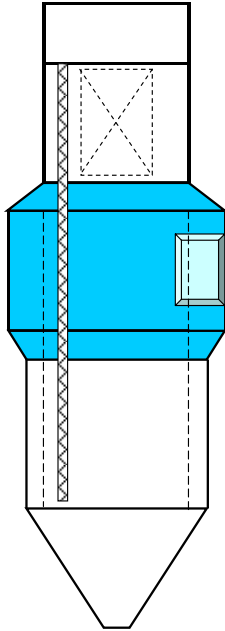

Eintrittsmodul – Bauform 12

Die Eintrittssection Typ 12 ist ein weiteres Standardmodul der modularen SimPact 4T-R Filterserie.

Das Modul lässt sich - ohne Anpassung - für jeden Typ der SimPact 4T-R Filter konfigurieren.

Das Modul enthält den dynamischen Vorabscheider, die Rotationsdämpfer und den Druckpulsverteiler.

Abhängig von der Applikation und der Pulverbeladung besteht die Möglichkeit, die niedrige Filterkammer mit einem inneren Gehäuse zu versehen, für den Schutz der Filterschläuche gegen Abnutzung.

Applikationen

Vermahlung

- Getreide
- Zucker
- Mineralien
- Kohle
- Kaffee
- Gummi
- Chemische Produkte

Sprüh- und Flashtrocknung

- Chemische Produkte
- Mineralien
- Fischmehl

Klassier- und Siebanlagen

- Agrarprodukte
- Mineralien

Pneumatische Förderung

- Pulver
- Granulat
- Getreide und Futtermittel

*Bauform 14
mit druckstoßfestem
Schaberboden*



Norwegen

*Vermahlung von Erbsenprotein (50% <math>< 12 \mu</math>)
2 Stk. SimPact JM 41/40-12, 4T3-R (2 x 2,5 TPH)
2 Stk. SimPact JM 90/40-12, 4T3-R (2 x 5,5 TPH)*

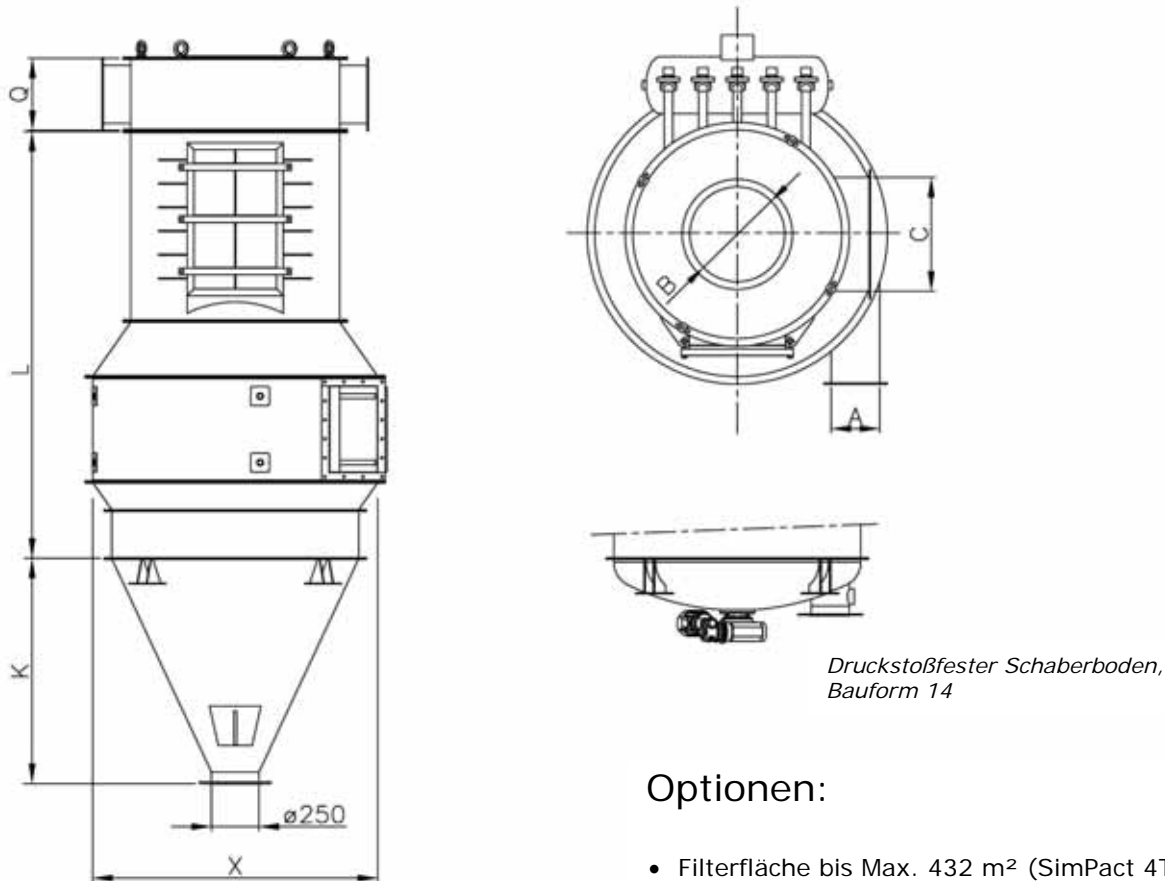

Druckstoßfester Schaberboden,
Baumform 14

Optionen:

- Filterfläche bis Max. 432 m² (SimPact 4T)
- Filterfläche bis Max. 3360 m² (SimPulse 3C)
- Top removal, 4T1-R und 4T3-R
- Explosionsdruckentlastung gem. ATEX
- Ausführung aus Edelstahl

Filterfläche, m ²	4T-R, Baumform 12					Schlauchlänge, dm		
	15	20	25	30	35	40	45	50
JM 7/-	4,6	6,2	7,7	-	-	-	-	-
JM 10/-	6,6	8,8	11,0	13,2	15,4	-	-	-
JM 14/-	9,2	12,3	15,4	18,5	21,7	-	-	-
JM 21/-	13,9	18,5	23,1	27,7	32,3	-	-	-
JM 32/-	21,1	28,1	35,2	42,2	49,3	-	-	-
JM 41/-	27,0	36,1	45,1	54,1	63,1	72,1	81,1	90,2
JM 52/-	34,3	45,7	57,2	68,6	80,0	91,5	102,9	114,4
JM 70/-	46,2	61,6	77,0	92,4	107,8	123,2	138,5	153,9
JM 90/-	59,4	79,2	99,0	118,8	138,5	158,3	178,1	197,9

Dimensionen, mm	4T-R, Baumform 12							
	X	A	B	C	Q	L*)	L(min.)	K
JM 7/-	ø900	180x180	ø300	ø250	380	Schlauchlänge*100	1500	652
JM 10/-	ø1100	175x300	ø400	ø275	380	Schlauchlänge*100	2000	824
JM 14/-	ø1300	200x400	ø400	400x300	380	Schlauchlänge*100	2000	1080
JM 21/-	ø1500	250x450	ø500	550x300	380	Schlauchlänge*100	2000	1188
JM 32/-	ø1800	300x550	ø600	ø600	650	Schlauchlänge*100	2500	1403
JM 41/-	ø2000	300x700	ø600	600x550	650	Schlauchlänge*100	3000	1725
JM 52/-	ø2200	300x800	ø960	1050x550	650	Schlauchlänge*100	3000	1938
JM 70/-	ø2400	400x900	ø1100	1400x550	650	Schlauchlänge*100	3000	2163
JM 90/-	ø2800	500x1050	ø1300	1800x550	650	Schlauchlänge*100	3500	2378

*) L = Schlauchlänge*100, jedoch als Minimum L(min.)

080409